

## Vanhempi

Rotax 912 moottoreissa oli aluksi mitta-anturin paikka joka mittasi metallin lämpötilaa.

Anturipaikka oli etummaisessa ja takimmaisessa sylinterinkannassa alapuolella. Jos tähän moottoriin halutaan jäähdytysveden lämpömittaus, siihen tarvitaan adapteri, joka liitetään moottorin päällä olevan kokoomasäiliin tulevaan letkuun.

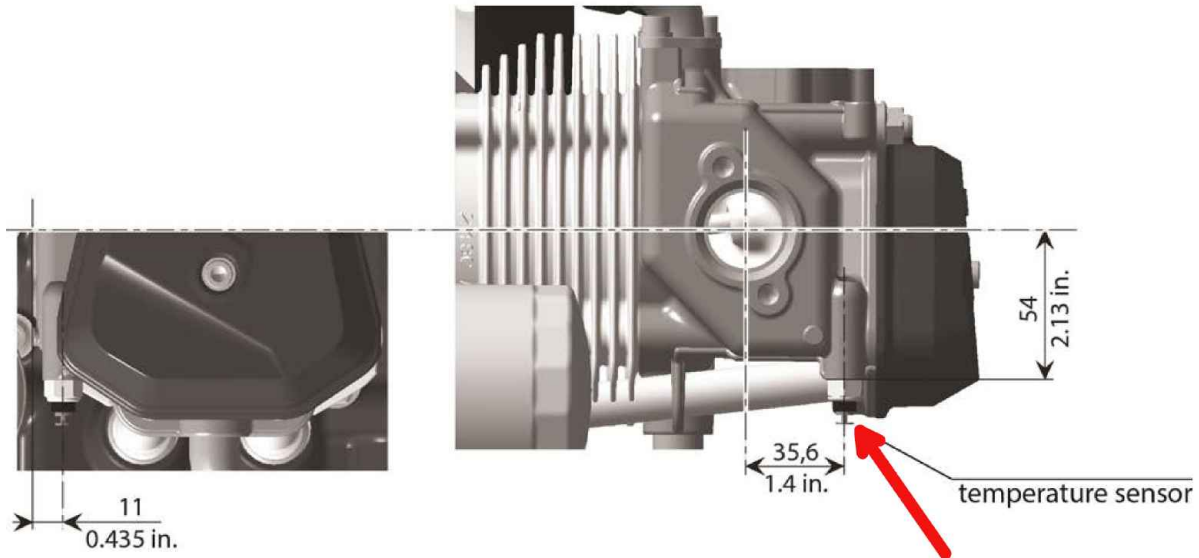

Figure 5.3: Position temperature sensor - old configuration

Adapteri tulee kuvassa nuolen osoittamaan paikkaan.



Adapterissa ole kierre on tiheämpi kuin sylinterinkannassa olevan.

## Uudempi

Uusissa on anturi paikka, joka mittaa **jäähdysveden lämpötilaa**. Anturi paikka oli etummaisessa ja takimmaisessa sylinterinkannessa yläpuolella. Kierre on harvempi.

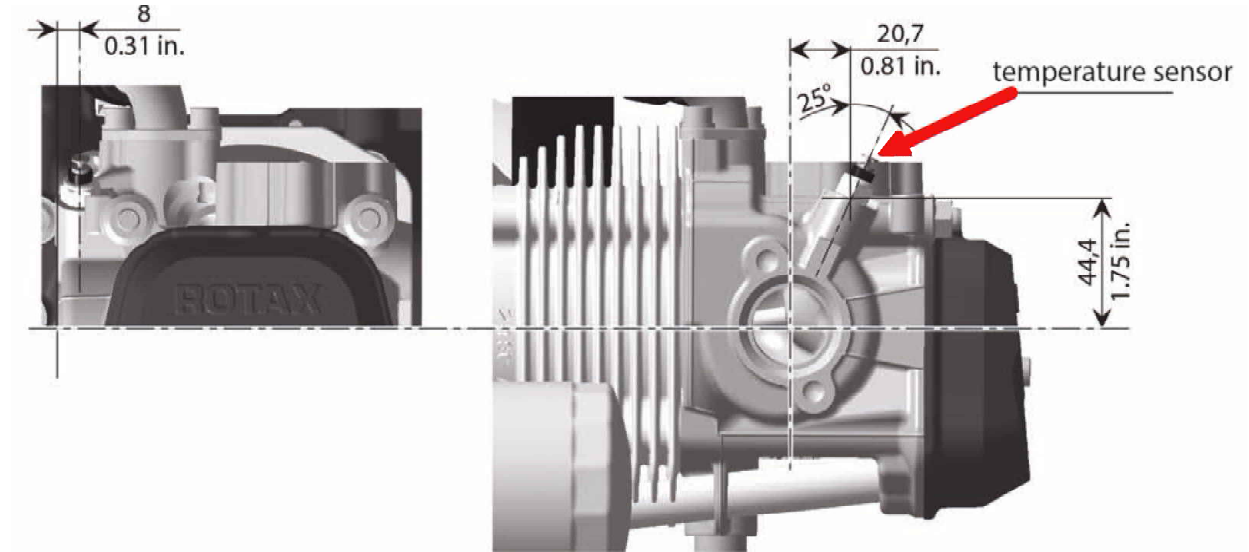

Figure 5.2: Position temperature sensor - new configuration

